

## Diagrama de Conexión PRO-150 con Termocuplas

Ejemplo con conexión para leer y registrar las temperaturas de escape de hasta 6 termocuplas.

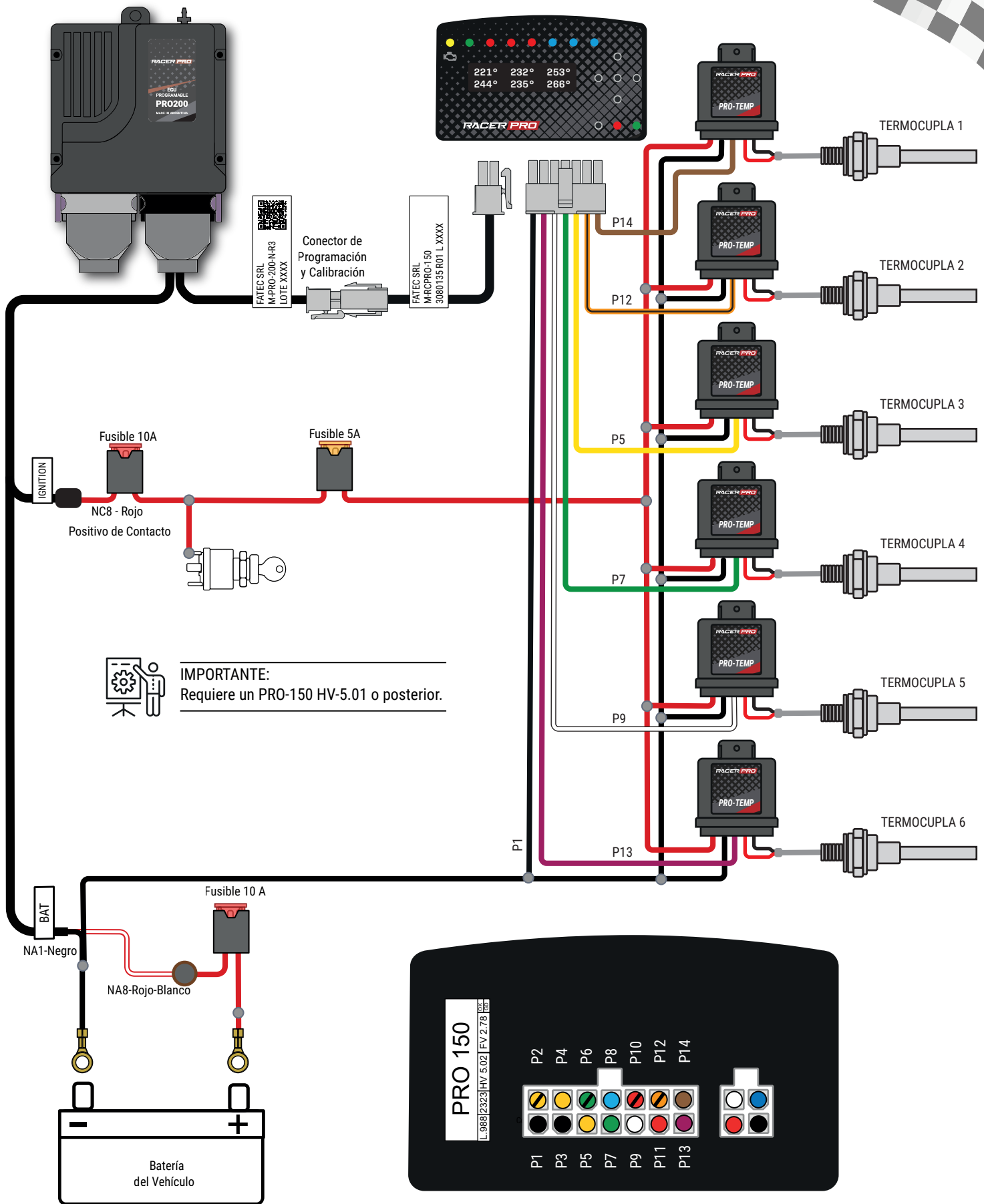

**IMPORTANTE:**  
 Requiere un PRO-150 HV-5.01 o posterior.

**INSTALACIÓN:**  
 Realizar las conexiones por medio de soldaduras para evitar falsos contactos.  
 Aislar las mismas con cinta aislante adecuada.  
 Usar los fusibles adecuados (10 y 5 Amper) como se muestra en el diagrama.